

カウンタータイプ **フォーク**

トヨタバッテリーフォークリフト

600kg / 900kg

3HFW6 3HFW9

仕様

項目	単位	記号	3HFW6			3HFW9			
			ダブルマスト装着車(オプション)		2500mmマスト	3000mmマスト	ダブルマスト装着車(オプション)		2500mmマスト
●性能									
荷揚能力	kg		600	500	500	900	900	800	
荷重中心	mm		400	400	400	400	400	400	
最大揚高	mm	h1	1,500	2,500	3,000	1,500	2,500	3,000	
フォーク上昇速度 無負荷時/負荷時	mm/sec		195/105	195/105	195/105	200/105	200/105	200/105	
マスト傾斜角*1 後傾	度		5	5	5	5	5	5	
走行速度 無負荷時/負荷時	km/h		4.6/4.6	4.6/4.6	4.6/4.6	4.6/4.6	4.6/4.6	4.6/4.6	
登坂勾配 無負荷時/負荷時	%(tanθ)		8/7.0	8/6.5	7/3	9/5	8/4	6/3	
最小旋回半径	mm	R	1,095	1,095	1,095	1,245	1,245	1,245	
最小直角通路 無負荷(パレットなし)	mm		1,205	1,205	1,205	1,270	1,270	1,270	
実用直角通路幅*2	mm		1,635	1,635	1,635	1,660	1,660	1,660	
●主要寸法									
全長	mm	L1+L	2,035	2,035	2,035	2,185	2,185	2,185	
車体長さ	mm	L1	1,185	1,185	1,185	1,335	1,335	1,335	
全幅	mm		875	875	875	875	875	875	
全高	マスト上昇時	mm	h4	1,970	2,970	3,470	2,025	3,025	3,525
	マスト下降時	mm	h3	1,925	1,700	1,950	1,935	1,710	1,960
ステアリング高さ	mm		1,175	1,175	1,175	1,175	1,175	1,175	
ホイールベース	mm	L2	900	900	900	1,050	1,050	1,050	
フォーク長さ	mm	L	850	850	850	850	850	850	
フォーク幅	mm		115	115	115	115	115	115	
フォーク外幅	mm		645	645	645	645	645	645	
フォーク最低位	mm		45	45	45	45	45	45	
最低地上高	mm		30	30	30	30	30	30	
車両重量	kg		840	900	980	1,070	1,140	1,220	
●タイヤ									
ドライブホイール	mm		φ230×70	φ230×70	φ230×70	φ230×70	φ230×70	φ230×70	
ロードホイール	mm		φ150×65	φ150×65	φ150×65	φ150×65	φ150×65	φ150×65	
●制御装置									
走行用	—		トランジスタチョッパー			トランジスタチョッパー			
●電動機									
走行用	kW		AC 0.85	AC 0.85	AC 0.85	AC 0.85	AC 0.85	AC 0.85	
荷役用	kW		1.5	1.5	1.5	1.5	1.5	1.5	
●バッテリー									
形式	—		EB	EB	EB	EB	EB	EB	
電圧	V		24	24	24	24	24	24	
容量	AH/5HR		65	65	65	100	100	100	
重量	kg		25×2	25×2	25×2	35×2	35×2	35×2	
●車載チャージャ									
入力電圧	—		AC 100単相 (50Hz/60Hz)			AC 100単相 (50Hz/60Hz)			
充電時間(60%放電時)	h		8.0	8.0	8.0	8.0	8.0	8.0	
最大充電電流	A		15	15	15	20	20	20	

荷重表

揚高(mm)/ロードセンター(mm)	許容荷重 (kg)						
	400	500	600	700	800	900	1000
3HFW6	1500	600	480	400	330	270	180
	2500/3000	500	400	330	270	220	150
3HFW9	1500/2500	900	720	590	510	440	350
	3000	800	640	530	450	390	310

2面図

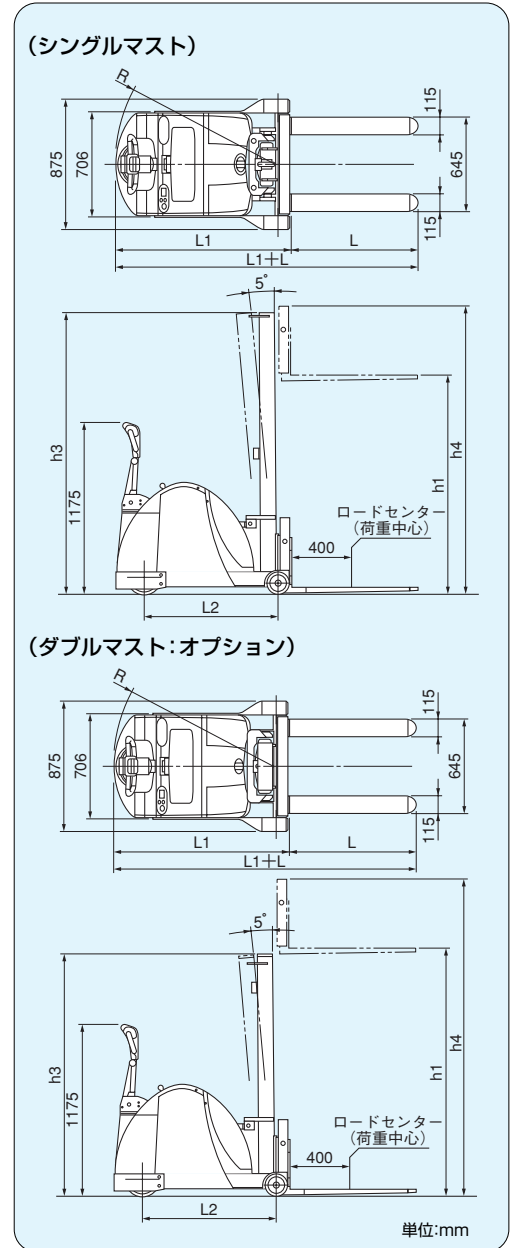

※1: 後傾ティルト機構はオプション
 ※2: パレットサイズ1,100×1,100mm(余裕200mmを含む)

運転技能講習をなして、使用できます。
 但し、事業者が行う特別教育は、義務づけられております。
 本カタログ記載の数値は、標準仕様車による当社試験条件のもとでの値です。
 また、本仕様は改良のため予告なく変更することがあります。
 豊田自動織機 トヨタL&FカンパニーはISO9001, ISO14001の認証を取得しています。

TOYOTA L&F 「Logistics & Forklift」、
 トヨタL&Fはあなたの物流ニーズにお応えします。

このカタログに関するお問い合わせはお近くの
 トヨタL&F取扱販売店または下記までご連絡ください

お客様相談センター

全国共通・フリーダイヤル ☎ **0120-35-0275**
 オープン時間/月曜～金曜(除く祝祭日) 9:00～12:00 13:00～17:00

所在地 / 〒444-1393 愛知県高浜市豊田町2丁目1番地1
 株式会社 豊田自動織機 トヨタL&Fカンパニー

トヨタL&Fカンパニー
www.toyota-lf.com

「個人情報保護方針」については上記ホームページにて掲載しております