

# トヨタ物流機器 ストック

バッテリー式

HSB3  
HSB5  
HSB6

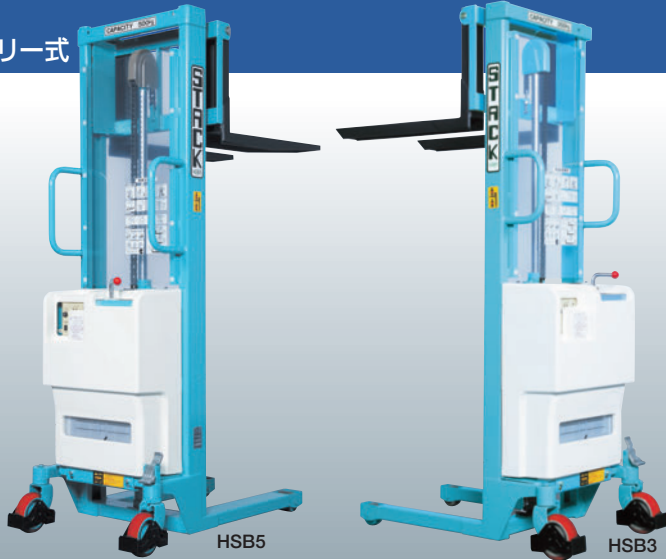

手動式

HS2  
HS3  
HS5  
HS6



## 運搬作業の省力化に貢献。

誰でも簡単に使える「シンプル構造」&「安全性」を形にしました。

### 操作性

#### メンテナンス性が向上

取外しが可能な樹脂カバー化によりバッテリーの交換や液補充時等のメンテナンス性が向上しました。  
(HSB 3・5・6)

#### らくらく充電

充電はカバーを開けることなくそのままコードが引き出せ、充電時の手間が省けます。  
(HSB 3・5・6)

#### 使いやすい足踏みペダルの採用

使いやすさを高め、操作性の向上を図る足踏みペダルをHS2に標準装備しています。  
(HS2)

#### ソフトな手触り感で疲れにくいハンドル

ハンドル部を樹脂化して、ソフトな手触り感で長時間の作業でも疲れにくくしています。  
(HS 5・6)

#### 誰でもらくらく扱えるコンパクト設計

主輪は、360°のその場回転が可能なキャスター輪だから、狭い通路や倉庫内での方向転換も自由自在。また、自重も軽いため、誰でも簡単にらくらく扱えます。

#### 自由に調整できるフォーク幅

フォーク幅は、パレットや荷物の大きさに合わせて自由に調整が可能。荷を選ばず、より安定した作業が行えます。

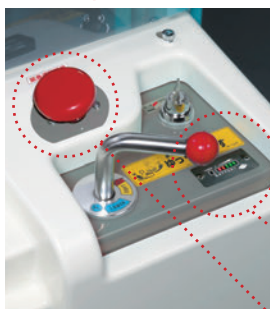
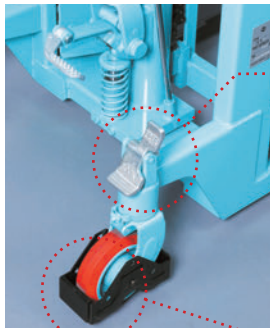
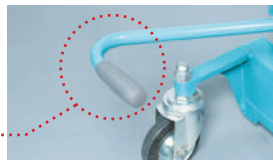
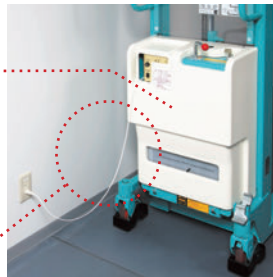

### 安全性

#### 操作性と安全性を高めたブレーキペダル

ロック時の足の振り上げ高さを低くし、前:解除、後:ロック方式を採用。

#### 安全確実に主輪を固定する強力なパーキングブレーキ

主輪を直接固定する足踏み式の強力タイプ。荷の積み降ろし作業中も機台は安定。安心して作業ができます。

#### 車輪安全カバーを標準装備

オペレータのひかれ防止を高め安全を確保。

#### デジタル式バッテリーメータ

バッテリーメータはキースイッチON時にバッテリー残量の確認ができます。  
(HSB3・5・6)

#### 緊急遮断装置を標準装備

スイッチを押すと全ての電源をカットする緊急遮断装置を標準装備。  
(HSB3・5・6)

#### 環境に配慮したPET材製プロテクター

パネルを大きくして安全性の向上を図るとともに、PET素材の使用で環境に配慮しました。  
(HS(B)3・5・6)

# トヨタ物流機器 スタック

バッテリー式：HSB3・HSB5・HSB6 手動式：HS2・HS3・HS5・HS6

## ●仕様

仕様	機種	単位	HSB6(HS6)	HSB5(HS5)	HSB3(HS3)	HS2
能力		kg	650	500	350	200
ロードセンター		mm	400	350	350	300
揚高		mm	80*~1500	80*~1500	80*~1500	75*~1200
フォーク長		mm	800	650	650	550
フォークスライド巾		mm	270~575	270~575	165~530	135~470
脚外巾		mm	550	550	508	470
脚内巾		mm	350	350	392	350
全長		mm	1395	1230	1175	935
全巾		mm	655	655	605	530
全高		mm	1950	1950	1900	1550
ステアリングホイール			ステレオゴムφ150×45	ステレオゴムφ150×45	ステレオゴムφ150×45	ソリッドゴムφ125×38
ロードホイール			ウレタンφ80×73	ウレタンφ80×73	ウレタンφ80×38	ウレタンφ75×32
動力源			バッテリー(手動油圧)	バッテリー(手動油圧)	バッテリー(手動油圧)	手動油圧
上昇時間			約9~12秒(約70回)	約8~11秒(約50回)	約7~9秒(約33回)	約24回
早揚り回数			-(約25回)	-(約18回)	-	-
モーター・ポンプ			ギヤポンプ(-)	ギヤポンプ(-)	ギヤポンプ(-)	-
自重		kg	215(157)	195(138)	150(92)	53

## ●二面図

※フォークを脚部にかぶせた時は15mmプラス

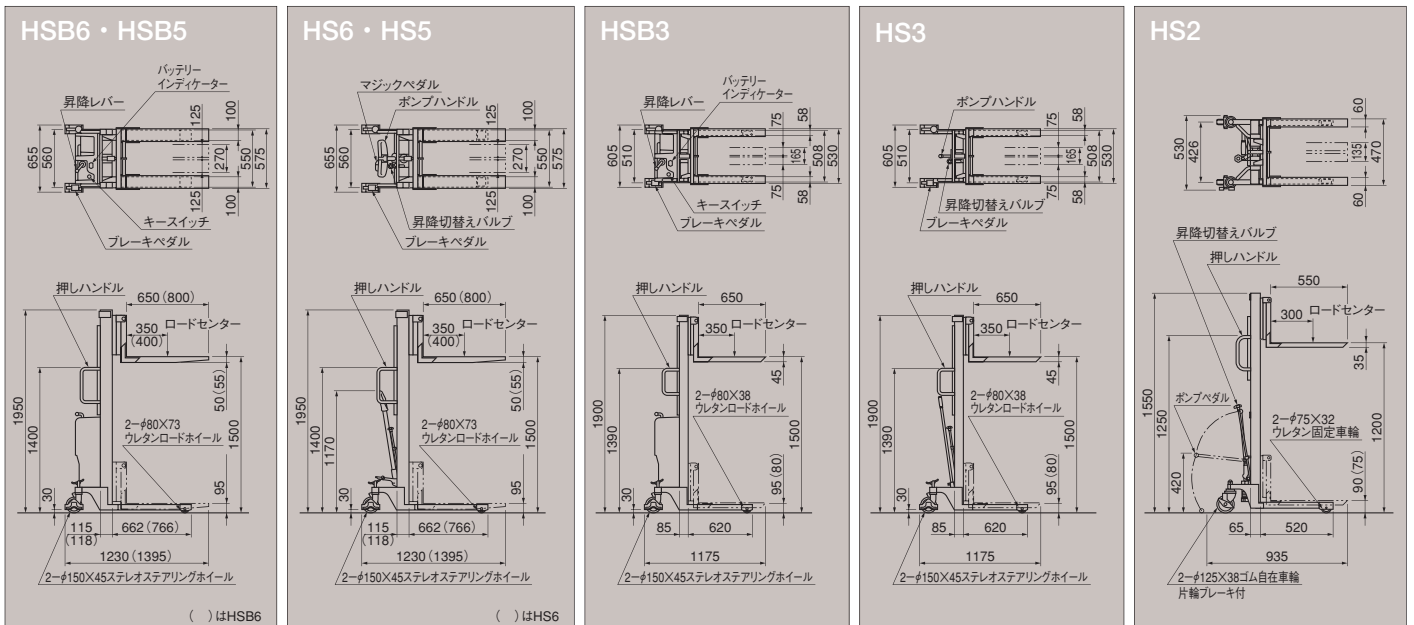

**TOYOTA L&F** [Logistics & Forklift]、  
トヨタL&Fはあなたの物流ニーズにお応えします。

ボディカラーは撮影、印刷インキの関係で実際の色とは異なって見えることがあります。  
本カタログ記載の数値は、標準仕様車による当社試験条件のもとでの値です。  
また、本仕様は改良のため予告なく変更することがあります。  
豊田自動織機 トヨタL&FカンパニーはISO9001、ISO14001の認証を取得しています。

このカタログに関するお問い合わせはお近くの  
トヨタL&F取扱い販売店または下記までご連絡ください

お客様相談センター

全国共通・フリーダイヤル ☎ 0120-35-0275

オープン時間/月曜~金曜(除く祝祭日) 9:00~12:00 13:00~17:00

所在地 / 〒444-1393 愛知県高浜市豊田町2丁目1番地1  
株式会社 豊田自動織機 トヨタL&Fカンパニー

トヨタL&Fカンパニー  
www.toyota-lf.com

「個人情報保護方針」については上記ホームページにて掲載しております

05090502 1502 ©