

日本初
手動パワーアシスト
付き

パレットトラック BT-HPA23

Pallet
Truck
BT-HPA23

クイックリフトと。パワーアシストで重い荷物もラクラク搬送。



一番チカラが必要な **動き出しの時**も
テコの原理でラクラク。

小さな力で重い荷物を運べます。

ちょっとした段差も
小さな力で
乗り越えられます。



■ 段差のある場所では注意して移動してください。転落や転倒の危険があります。



クイックリフトで
素早く
リフトアップ!



日本初 手動パワーアシスト付き

操作も簡単、小さな力でラクラク搬送。

運びたい方向をレバーで切り替えて



トーパーを上下に動かす

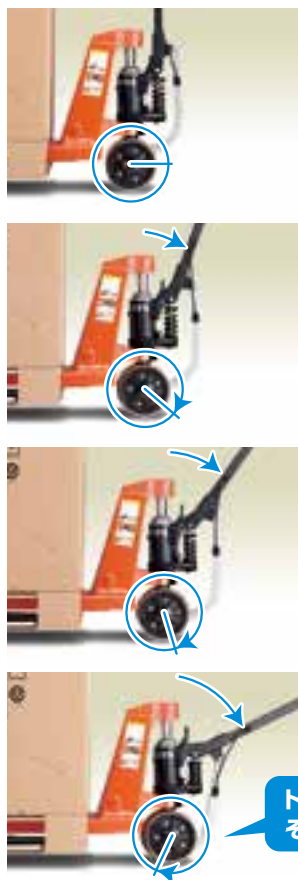

使い勝手も簡単な手動式パワーアシスト機能はレバー操作とトーパーを上下に動かすだけでタイヤが回転し、動き出し時の操作力を1/3程度に軽減します。

また、モーターなどのアシストではなく、テコの原理を応用しているため、充電やバッテリー、モーターのメンテナンスは不要です。

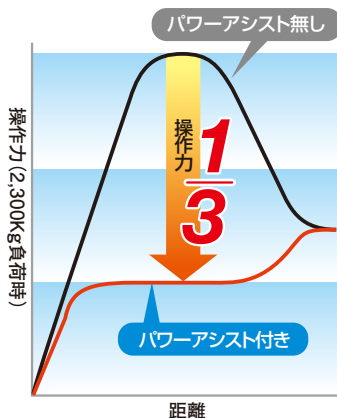

トーパーの上下操作でタイヤが回転！そのままスムーズに運搬出来ます。

オプション

用途に合わせて2タイプのオプションタイヤをご用意しました。

ロードタイヤ	シングルナイロン	タンデムナイロン
--------	----------	----------

項目	単位	BT-HPA23
最大積載荷重	kg	2,300
全 長	フォーク先端まで	mm 1,495
	フォーク垂直前面まで	mm 425
全 幅 (フレーム幅)	mm	520
全 高	mm	1,170
最低地上高 (軸距中央)	mm	30
前 軸 位 置 (フォーク垂直前面から)	フォーク最高位の場合	mm 845
	フォーク最低位の場合	mm 905
フォークサイズ	フォーク外幅(オプション)	mm 520(685)
	フォーク長(オプション)	mm 1,070(800/1,000/1,150/1,220)
	フォーク幅	mm 155
	フォーク厚	mm 45
フォーク最高位	mm	190
フォーク最低位	mm	75
ホイールベース	mm	1,140
最小旋回半径	mm	1,315
車両重量	kg	77
車輪数 [荷重輪 / 操舵輪]		2 / 2
タイヤの呼び	ロードタイヤ	Φ75×100(シングルウレタン)
	ステアリングタイヤ	Φ175×60(バルコラン)
パレット挿入部		ローラー式 (シングルロードタイヤ時、タンデムの場合は無し)

■ 2面図

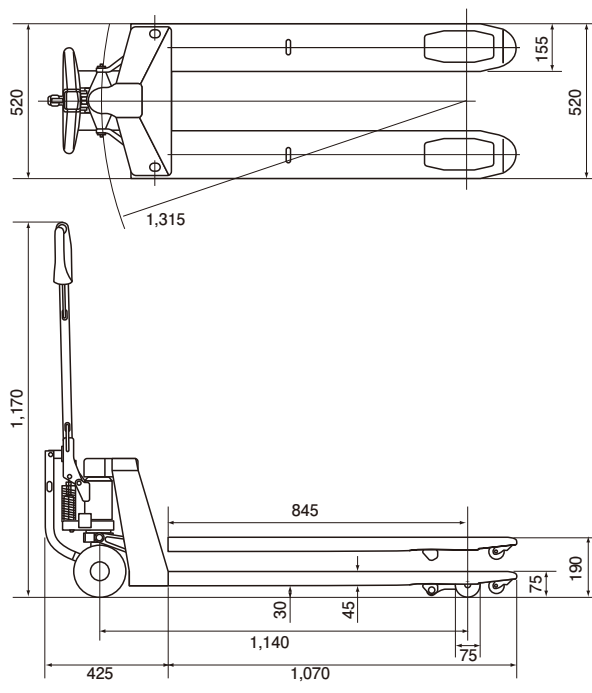

記載の数値は、標準仕様車による当社試験条件のもとでの値です。仕様や使用環境の違いによる影響を受けて異なる場合もあります。

● 安心・信頼の新車12ヶ月保証 ●

※無料修理の対象は保証書に示す条件の範囲内となります。

TOYOTA L&F [Logistics & Forklift]、トヨタL&Fはあなたの物流ニーズにお応えします。

ボディカラーは撮影、印刷インキの関係で実際の色とは異なって見えることがあります。本カタログ記載の数値は、標準仕様車による当社試験条件のもとでの値です。また、本仕様は改良のため予告なく変更することがあります。豊田自動織機 トヨタL&FカンパニーはISO9001、ISO14001の認証を取得しています。

このカタログに関するお問い合わせはお近くのトヨタL&F取扱い販売店または下記までご連絡ください
お客様相談センター
 全国共通・フリーダイヤル ☎ 0120-35-0275
 オープン時間/月曜～金曜(除く祝祭日) 9:00～12:00 13:00～17:00

所在地 / 〒444-1393 愛知県高浜市豊田町2丁目1番地1
 株式会社 豊田自動織機 トヨタL&Fカンパニー

トヨタL&Fカンパニー
www.toyota-lf.com

「個人情報保護方針」については上記ホームページにて掲載しております