

安心して快適な作業をバックアップする数々のオプション装備

走行OPS<sup>※1</sup>システム標準装備

※1:Operator Presence Sensing  
オペレータが席から離れた場合や正しい運転操作位置にいない状態を検知した場合、動力による走行を停止<sup>※2</sup>する機能です。誤操作による走行事故を未然に防止することに貢献します。

※2:但し、ブレーキがかかるわけではありませんので降車時にはハンドブレーキの操作が必要です。

●ヘッドライト・テールライトを消さずに運転席を離れると、自動的にライトを消灯します。



写真は座席タイプ

ティルトステアリング

オペレータの体格に合わせて、最前傾時31°、最後傾時37°まで調整可能です。

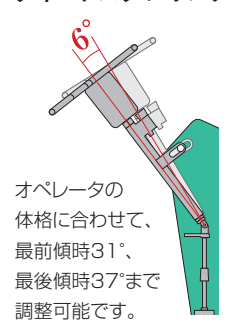

リヤドロワー  
レバータイプ (CBT4・6)

台車の取り外しが、運転席に座ったままで簡単に行えます。



A4バインダー&伝票ボックス



フロントバンパー (CBT4・6)

仕様

項目	単位	記号	座席タイプ		立席タイプ
			CBT4	CBT6	CBTY4
定格けん引重量	60分定格	kg	4,000	6,000	4,000
最大けん引力	3分定格	N(kg-f)	3,920 (400)	4,410 (450)	3,920 (400)
最高速度	無負荷	km/h	13.5	18	13.5
	負荷	km/h	9(けん引重量2ton)	13(けん引重量3ton)	9(けん引重量2ton)
登坂能力	無負荷(3分定格)	%	36	32	36
	負荷(3分定格)	%	6(けん引重量2ton)	3(けん引重量3ton)	6(けん引重量2ton)
最小旋回半径	mm	A	1,775		1,600
全長	mm	B	2,020		1,755
全幅	mm	C	965		965
全高	mm	D	1,285		1,185
ヒッチ高	mm	E	305		305
ホイールベース	mm	F	1,360		1,140
トレッド	フロント	mm	G	260	260
	リア	mm	H	805	805
最低地上高	mm	I	80		75
フロア高	mm	J	330		200
車両重量 (バッテリー含む)	kg		980	1,055	975
バッテリー	V/AH		48 / 210	48 / 280	48 / 160
走行モーター	KW		2.6	4.9	2.6
制御方式			トランジスタチョッパー		トランジスタチョッパー
タイヤ	フロント		3.50-5-6PR		3.50-5-6PR
	リア		4.00-8-6PR		4.00-8-6PR
ブレーキ	フット		油圧式デュオサーボ		油圧式デュオサーボ
	パーキング		内部拡張機械式		内部拡張機械式

記載の数値は、標準仕様車による当社試験条件のもとでの値です。仕様や使用環境の違いによる影響を受けて異なる場合があります。

2面図

CBT4・6

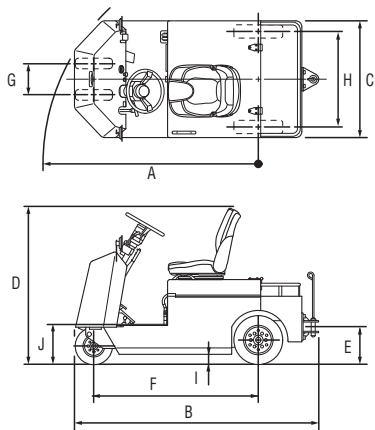

CBTY4

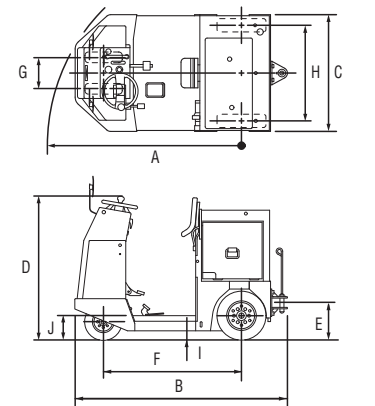

● 安心・信頼の新車12ヶ月保証 ●

〈無料修理の対象は保証書に示す条件の範囲内となります。〉



ボディカラーは撮影、印刷インキの関係で実際の色とは異なって見えることがあります。本カタログ記載の数値は、標準仕様車による当社試験条件のもとでの値です。また、本仕様は改良のため予告なく変更することがあります。豊田自動織機 トヨタL&FカンパニーはISO9001, ISO14001の認証を取得しています。

このカタログに関するお問い合わせはお近くのトヨタL&F取扱い販売店または下記までご連絡ください

お客様相談センター  
全国共通・フリーダイヤル ☎ 0120-35-0275  
オープン時間/月曜～金曜(除く祝祭日) 9:00～12:00 13:00～17:00

所在地 / 〒444-1393 愛知県高浜市豊田町2丁目1番地1  
株式会社 豊田自動織機 トヨタL&Fカンパニー

トヨタL&Fカンパニー  
www.toyota-lf.com

「個人情報保護方針」については上記ホームページにて掲載しております

04010001 1603 ©



TUGNOVA  
タグノバ

4.0～6.0ton 小型電動けん引車





# 水平搬送の効率化を考えてみませんか？

たくさんの荷を同時に運びたい。広いスペースでの搬送を効率化したい。

搬送作業の効率化には、様々な方法が考えられます。

タグノバ H CBT4・6(座席タイプ)/CBTY4(立席タイプ)は、

建屋から別の建屋へ多量の荷を運搬する、生産ライン側への部品補充など、

多量の荷の搬送作業をより経済的に、より効率的に行うために生まれました。

余裕のパワー、容易な操作性、コンパクトさなど、

## まさに水平搬送現場の強力なパートナーです。

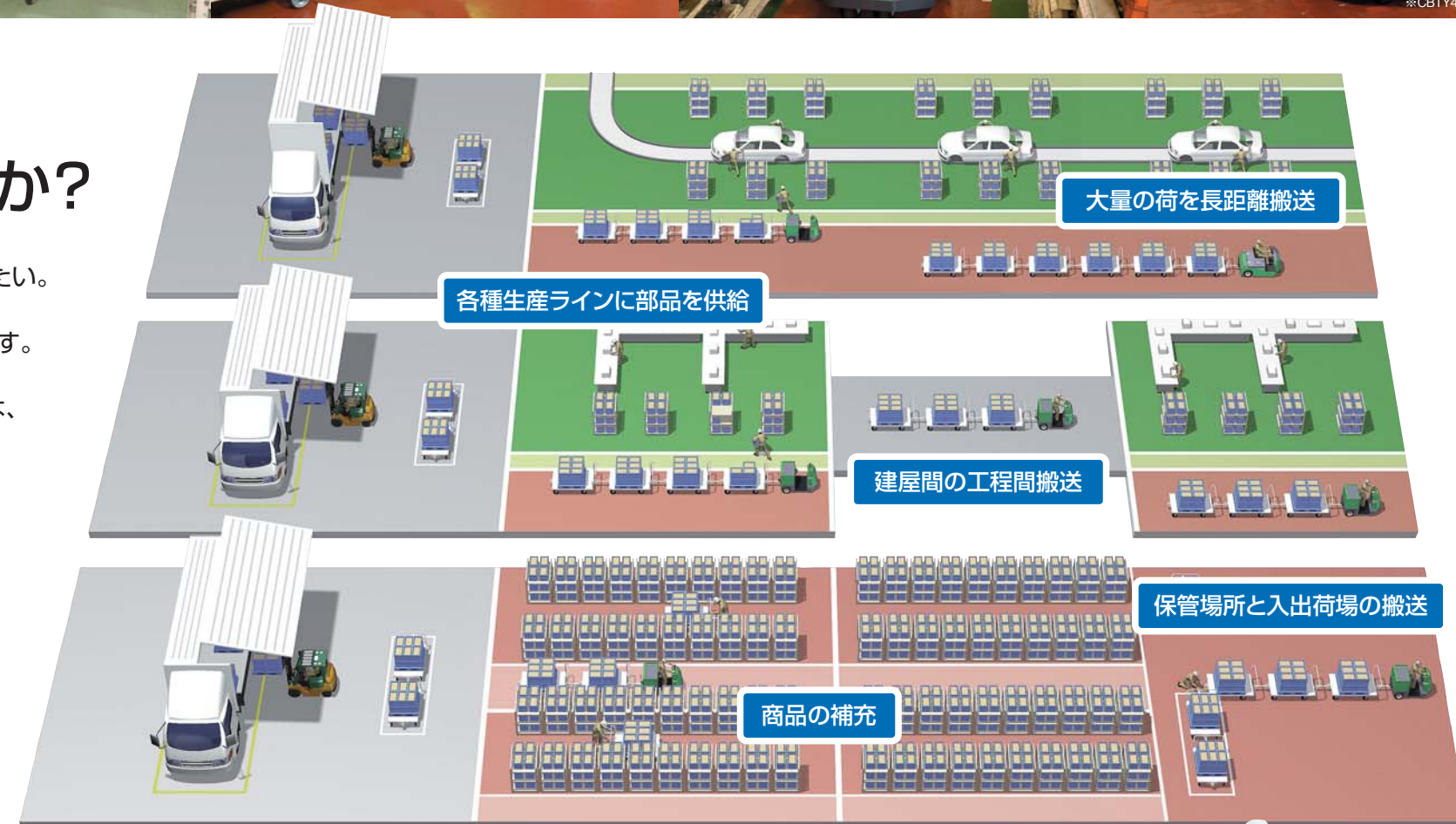

座席タイプ CBT4・6 多品種大量の荷の長距離搬送も、座席に座って余裕で運搬。



※CBT6オプション装着車



生産ライン側への部品補充など、乗り降りが多い搬送作業に最適。立席タイプ CBTY4



※CBTY4オプション装着車

大量の荷も余裕で搬送できる  
パワフルモーター採用。

小型でパワーのあるドライブモーターを採用。

出力は2.6kW(CBT4/CBTY4)。このパワーが多量の荷も余裕搬送します。

限られた構内スペースもゆとりの旋回。

コンパクトボディが小さな旋回半径を実現。工場内での走行がスムーズに行えます。

最小旋回半径

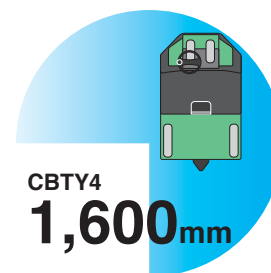
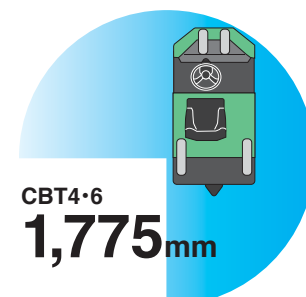

長時間稼働を実現する高容量バッテリー搭載。

CBT4 48V 210AH

CBT6 48V 280AH

CBTY4 48V 160AH

他にも様々な容量のバッテリーをお選びいただけます。  
詳しくはお近くのトヨタL&F販売店にお問い合わせください。

頻繁な乗り降りや長距離運転も楽な快適設計。

515mm(CBTY4)と420mm(CBT4・6)の広いフロア間口で頻繁な乗り降りも楽でスムーズ。また上下スライドシート(CBTY4)の採用や最適なヒップポイントの高さを考慮した設計(CBT4・6)が、快適な操作を実現します。



初めての方でも簡単な運転操作。

見やすいインパネまわりと扱いやすい操作系で、初めての方でも簡単に運搬作業が行えます。



台車の連結も簡単・スムーズにできるドローバー。

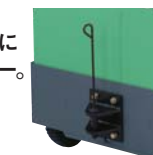

バッテリー交換が容易にできるバッテリー横引出し。

