

ピッキング効率化の決め手は、最適な作業レイアウトと機器配置

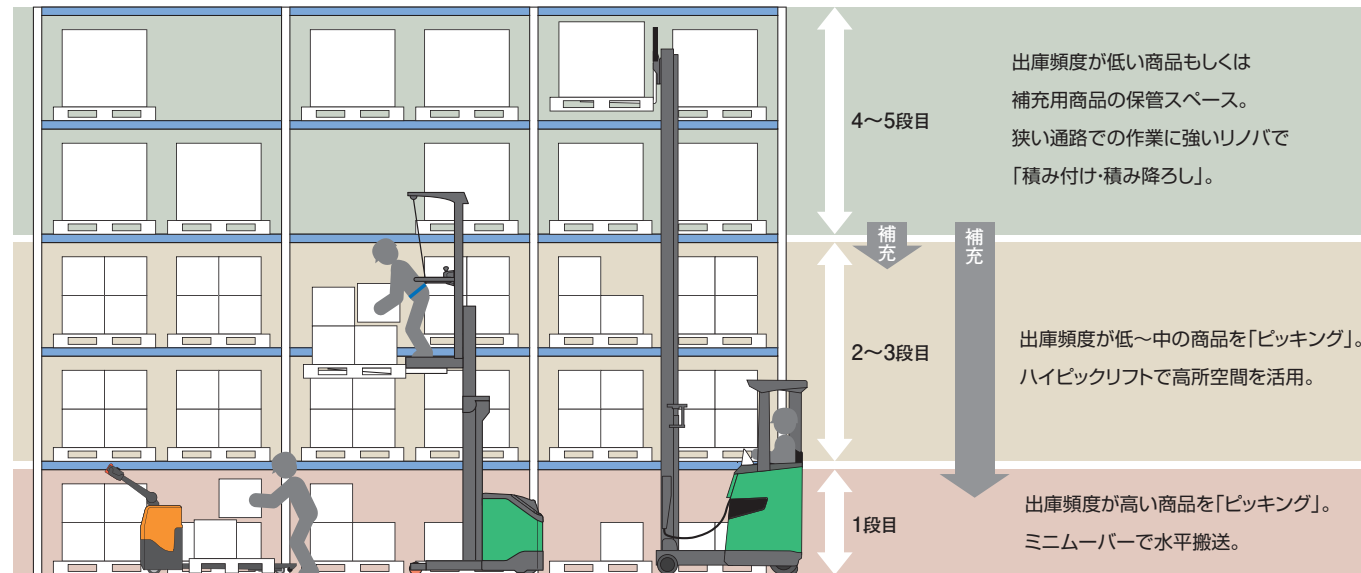

ラックの段(高さ)によって保管商品・ピッキング商品を区分。作業効率化とスペース有効活用を図ります。

ピッキングの様々なニーズにお応えするトヨタならではの豊富な商品群



● 安心・信頼の新車12ヶ月保証 ● (無料修理の対象は保証書に示す条件の範囲内となります。)

TOYOTA L&F

「Logistics & Forklift」
トヨタL&Fはあなたの物流ニーズにお応えします。

ボディカラーは撮影、印刷インキの関係で実際の色とは異なって見えることがあります。本カタログ記載の数値は、標準仕様車による当社試験条件のもとでの値です。また、本仕様は改良のため予告なく変更することがあります。豊田自動織機 トヨタL&FカンパニーはISO9001, ISO14001の認証を取得しています。

このカタログに関するお問い合わせはお近くのトヨタL&F取扱い販売店または下記までご連絡ください

お客様相談センター
全国共通・フリーダイヤル ☎ 0120-35-0275
オープン時間/月曜~金曜(除く祝祭日) 9:00~12:00 13:00~17:00

所在地 / 〒444-1393 愛知県高浜市豊田町2丁目1番地1
株式会社 豊田自動織機 トヨタL&Fカンパニー

トヨタL&Fカンパニー
www.toyota-lf.com

ハイピックリフト

GOOD DESIGN



TOYOTA L&F

より効率的に、より快適に、 使いやすさの頂点へ

物流現場でのピッキング作業をもっと効率的に、
もっと快適に行えるようにするため
操作性、作業性にかかわる機能や装備を一新、
安全性、メンテナンス性にもさらなる磨きをかけ
新しく生まれ変わったハイピックリフト



ピッキング作業の現場でより使いやすくなった

PF Type

パワーユニットフォワード(駆動側が前進方向)

※写真は8FBP10
オプション(LEDヘッドライト)装着車

卓越した機動力

ACシステムならではの優れた
特性が長時間稼働を、操作性
の高さが効率的な作業を実現
しました。

自在に操る

操作系を一新。使いやすさを
追求することで、意のままの
操作を実現しました。

イージーメンテナンス

日々の充電やメンテナンスの
手間を軽減。車両管理が容易
に行えるように配慮しました。

リーチ車の運転感覚で、多目的に使える

FF Type

フォークフォワード(フォーク側が前進方向) オプション

※写真は8FBP10
オプション(FFタイプ・オペレータ認証)装着車

ACシステムによる 卓越した機動力

力強いパワーが長時間持続し、
きめ細やかな制御による滑らかなコントロール性も発揮
ACシステムならではの優れた機動力が、
効率的な作業をサポートします



NEW AC control 走行・荷役にACモーター採用

長時間稼働で作業効率の向上に貢献

新開発の荷役・走行ACモーターを採用。荷役・走行用にそれぞれ独立した新型高効率インバータを搭載、コントローラでモーターをきめ細やかに制御、エネルギー効率の向上と長時間稼働を実現しました。



数々の回生システムでエネルギーをムダ無く回収。稼働時間アップに貢献

アクセルオフ回生

アクセルオフ時の制動エネルギーをバッテリーに回収。スムーズな減速感も得ることができます。

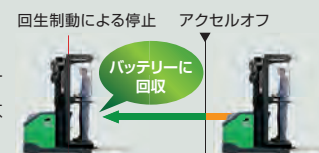

ブレーキ回生

ブレーキ時の制動エネルギーをバッテリーに回収。ブレーキ寿命の延長にも貢献します。



スイッチバック回生

スイッチバック時の制動エネルギーを回収。スムーズで力強く、すばやしい作業にも貢献します。



フォーク下降回生

フォーク下降時のエネルギーをバッテリーに回収。また、油圧機器の集中配置で圧力損失を低減し、荷役時の消費電力量を大幅に減らしました。



■稼働時間比較 ※1.0ton (Sモード)

従来車	6時間45分	5時間25分向上
新型ハイビックリフト	12時間10分	

稼働時間 **12時間10分** / 従来車比 ※1.0ton (Sモード) 従来車比 **約80%UP**

きめ細かな車速制御で 作業サイクルタイムも短縮

揚高車速制御

揚高50cmで車速を一段階減速し、揚高に応じて連続的に減速制御。低揚高は機敏に、高揚高では緩やかな走行となり、高いレベルでの車両安定性と作業性を実現しました。

← 緩やか

旋回車速制御

タイヤ角が45度以上に切れ込んだ場合には減速制御。車両安定性の向上に貢献します。

← 機敏に

ローボディで、 すっきり広い視野を確保

ACシステムが、ローボディを実現させ、広い視野を確保。また、通路直進時の目安となるセンターマーカー・車幅マーカーと、通路侵入時の目安となるコーナーマーカーを設置、車両感覚がつかみやすく作業性・操作性の向上に貢献します。

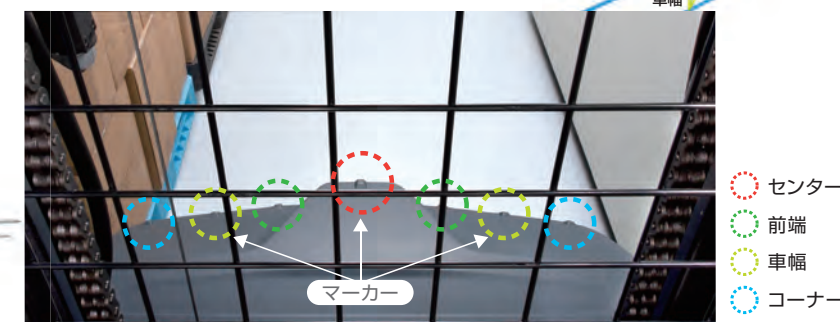

■視野の比較 従来車と比べ、ボディで隠れるところが約半分になりました。

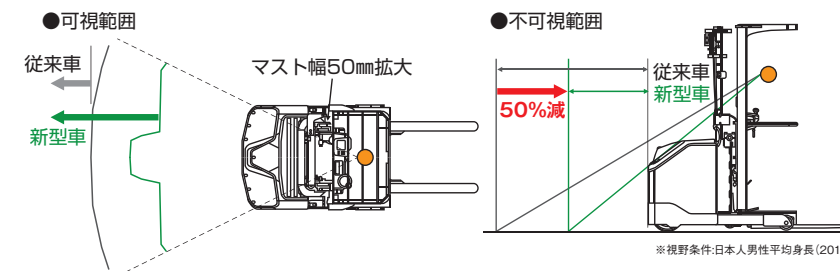

※視野条件: 日本人男性平均身長 (2012年調べ)

※写真は8FBP10 オプション(LEDヘッドライト・大型収納ポケット)装着車

※写真は8FBP10 オプション(FFタイプ・オペレータ認証)装着車

自在に操る

扱いやすい全電気式ステアリングやアクセルグリップ&荷役サムレバー、
様々な車両情報を集中管理できるディスプレイなどが、
ストレスを感じさせない、意のままの操作を可能にします

操作のしやすさを追求した装備充実!



全電気式ステアリング

ハンドルの小径化と水平配置により、少ない腕の移動で操作が可能となり、オペレータの疲労軽減に貢献します。また、常にハンドルとタイヤの位置関係がずれない新制御方式を採用し、高いレベルでの直進性と操作フィーリングを実現しました。



アクセルグリップ&荷役サムレバー 業界初

手にフィットする楕円形状で軽く保持できるアクセルグリップと、独自の3本凸形状で、親指での微操作が可能な荷役サムレバーが、長時間運転・作業の疲労軽減に貢献します。

また、アクセルグリップを操作すると、荷役サムレバーの中立位置も併回りするため、わざわざアクセルグリップを握り替えずに荷役操作が容易に行えます。

パレットオートクランプ

フォーク高さが50cm以上上昇すると、自動的にパレットをクランプし、上下のガタツキを防止。また任意の高さで、ロックの作動と解除ができるロックペダルを設置しました。高所でのピッキング作業も安心、効率的に行えます。

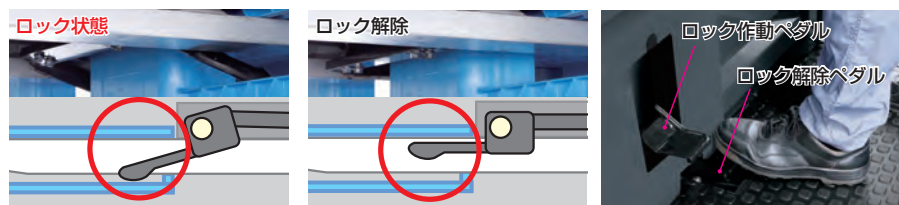

※パレットオートクランプは任意でロックの作動と解除ができます。ほとんどの木製と樹脂製パレットに対応します。

下降エンドショック低減

フォーク下降時に接地手前で減速し、停止時のショックを緩和します。

下降エンドショック低減



下降一旦停止機能



2つの機能は切り替え設定が可能です。
※切り替えが必要とされるお客様は、トヨタL&Fスタッフにご相談ください。

アンチロールバック機能

坂道でアクセルレバーを放した際のすり下がりを制御し、作業性・操作性の向上に貢献します。



上昇エンドショックレス

フォーク最上昇手前で減速し、最上昇停止時のショックを緩和。高揚高時の安心作業に貢献します。



簡易自動揚高停止

上昇時にリフトを最適な高さで、自動停止させることができます。高さは3カ所での設定が可能です。その他に揚高規制機能も搭載されています。

- | | |
|------|---|
| 設定項目 | <ul style="list-style-type: none"> ・自動揚高停止 (3カ所) ・揚高規制 ・最大揚高規制 |
|------|---|

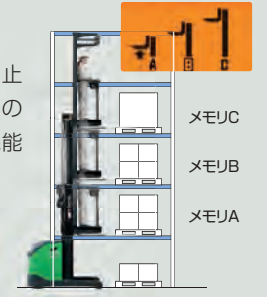

車両情報を集中管理! マルチディスプレイDX

様々な情報を一目で把握することが可能です。車速やバッテリー容量計などの車両情報を表示/通知する機能や、オペレータ(および管理者)の操作により車両性能を設定する機能を搭載しています。

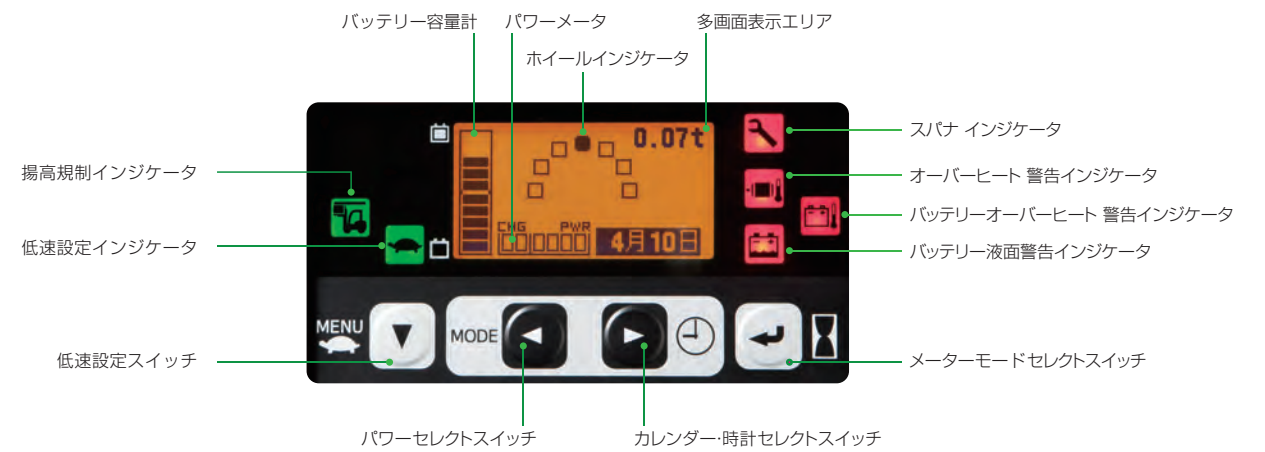

マルチディスプレイDXの主な機能

簡易積載荷重計

簡易的に積載荷重を知ることができるので、トラックなどへの過積載防止に役立ちます。



※本機能は商取引や証明行為には使用できません。

バッテリー保護機能(消費電力計付)

バッテリー液切れやバッテリー液温のオーバーヒートを検知し、必要に応じて警告通知や車両性能を制限。バッテリーのダメージ防止に寄与します。

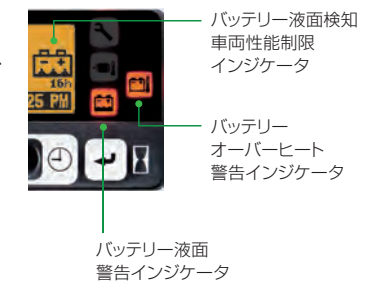

マルチアワメータ

キーオン時間に加え、走行・荷役時間や走行距離を積算して表示します。車両管理に便利な機能です。



- | | |
|--|--|
| <ul style="list-style-type: none"> ・キーオンアワメータ ・走行・荷役時間計 ・積算項目 ・走行モーター通電時間計 ・通電時間計 ・荷役モーター通電時間計 ・走行距離計 | <ul style="list-style-type: none"> ・走行or荷役モーター ・ラップ時間計 ・トリップメータ |
|--|--|

パワーメータ

回生・出力(電力消費)の状況を表示します。

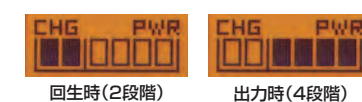

オーバースピードアラーム

設定した速度を超えると速度表示が点滅するとともに、警告音を鳴らしてオペレータに知らせます。安全走行管理に貢献します。



充電時に消費した電力量およびCO₂排出量をディスプレイに表示。エネルギー管理に貢献します。

イージーメンテナンス

車両を長く愛用していただくため、メンテナンスの手間やコストの低減を図り、日々の充電も容易に行えるようにするなど車両管理の負担を軽減します。

より容易なメンテナンスを実現

メンテナンスコスト

荷役・走行のコンタクタや、荷役・走行モーターブラシなどの消耗部品がないACシステムの採用で、制御系メンテナンスコストの大幅な低減を実現しました。また、回生ブレーキによるブレーキ負担軽減もメンテナンスコスト低減に寄与します。

■ 制御系メンテナンス項目と費用のイメージ（電動車固有の費用）

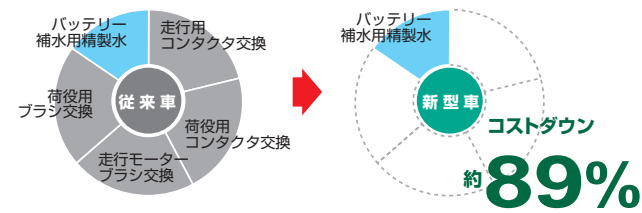

バッテリーロールアウト オプション

フレームのバッテリー搭載位置からバッテリーをそのまま横へ引き出し、素早く交換できます。ジェネオR・リノバのバッテリーキャリアと共用が可能です。

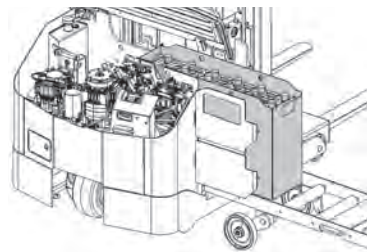

差し込み検知機能付き充電安心プラグ

充電プラグが正しく差し込まれたことを検知すると、充電パネルのすべてのLEDが2秒間点灯し、充電可能をお知らせ。十分に差し込まれていない場合は、充電を開始できません。また、充電プラグの半面をイエローにすることで、差し込み方向がわかりやすくなりました。誤った方向だと差し込むことができません。



48V一体型バッテリー

ジェネオR[®]・リノバの横引き出し仕様と共通の48V一体型バッテリーを採用。従来車の分割型バッテリーよりサービス性が向上しました。



※2012年8月マイナーチェンジ以降

車載チャージャー 自動均等充電機能付で、簡単な操作で最適な充電が行えます。



予約充電

開始予約充電

複数車両の充電時、開始時刻をずらし電力ピークを分散。ブレーカー落ちなどを防止できます。

終了予約充電

充電完了時刻を日にちと時刻で指定可能。長期休暇後の始業時も満充電でスタートできます。

週末予約充電

充電完了時刻を曜日と時刻で指定可能。週明けの始業に合わせて充電完了ができます。

休日均等充電 業界初

稼働日設定を行うと、自動均等充電の実施時期を自動で休日に調整します。

■ 複数車両の充電時

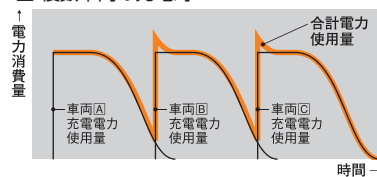

■ 週末予約充電

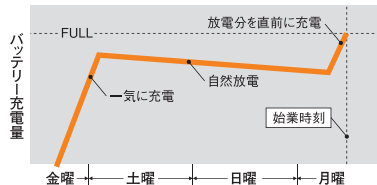

■ 装備一覧

● 標準 ○ オプション — 設定無し

	8FBP7	8FBP9	8FBP10	8FBP15
タイプ	FF(フォークフォワード)タイプ	○	○	○
	冷蔵庫仕様 35型	○	○	○
管理	マルチディスプレイDX	●	●	●
	オペレータ認証	○	○	○
	キーレスキースイッチ	○	○	○
	簡易自動揚高停止	●	●	●
バッテリー関係	バッテリー保護機能	●	●	●
	165AH	●	—	—
	201AH	○	●	●
	240AH	○	○	○
	280AH	—	—	—
	バッテリー補水装置	○	○	○
	バッテリーキャリア	○	○	○
	高さ調整式バッテリーキャリア	○	○	○
	バッテリーハンガー	○	○	○
	電源コード(車載チャージャー用)	○	○	○
	バッテリーロールアウト	○	○	○
バッテリー引き出し用取っ手	○	○	○	
バッテリーケース	○	○	○	
安心作業装備	リール式安全帯	●	●	●
	ヘッドガードシート	○	○	○
	バックミラー 左右	○	○	○
	黄色回転灯(ヘッドガード上部)	○	○	○
	LED回転灯	○	○	○
	バックランプ	○	○	○
	ヘッドランプ	○	○	○
	LEDヘッドライト	○	○	○
	後部作業灯	○	○	○
	伝票灯	○	○	○
	A4/インター	○	○	○
	大型収納ポケット(PFタイプ)	○	○	○
	後進ブザー	○	○	○
	前進チャイム	○	○	○
リアバー	○	○	○	
ガイドホイール	外幅1,250mm	○	○	○
	外幅1,350mm	○	○	○
	外幅1,450mm	○	○	○
ドライブシャフト	ラバー	●	●	—
	ウレタン	○	○	○
	金網入りウレタン	○	○	○
	ホワイトラバー	○	○	○
	ハイグリップラバー	○	○	○
ウレタン(ロングライフ)	○	○	○	

リール式安全帯

たるみ防止の自動巻取り式の為、常にフックとオペレータの最短距離を維持、最大2,250mmの引き出し量で、作業性もアップします。ヘッドガード端部に自由に取付けできます。



オペレータ認証 オプション

登録されたオペレータのみが車両を動かすことができます。許可されていない人による不正使用の防止に貢献します。



LEDヘッドライト オプション

長寿命・省電力で経済的。振動にも強く、凹凸のある路面の走行でも球切れを起こしにくく経済的です。



大型収納ポケット オプション

(PFタイプのみ)

収納できる容積は10リットル。作業に必要な備品や書類などを入れておくのに便利です。ピッキング時の必需品のテープが、取り出しやすい上部にフックを2個設置しました。



ガイドホイール オプション

ウレタン製のホイールを採用。ガイド幅は1,250・1,350・1,450mmの3種類を用意しました。

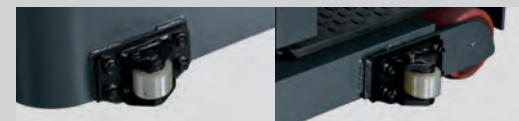

FF(フォークフォワード)タイプ オプション

フォーク側を向いて運転するタイプで、フォーク側に運転操作系が配置されています。リーチ車のような感覚で運転することができます。



▶ バリエーション

PF Type 0.7ton 8FBP7 0.9ton 8FBP9 1.0ton 8FBP10 1.5ton 8FBP15

FF Type オプション 0.7ton 8FBP7 0.9ton 8FBP9 1.0ton 8FBP10 1.5ton 8FBP15



※写真は8FBP10 オプション(LEDヘッドライト・大型収納ポケット)装着車



※写真は8FBP10 オプション(FFタイプ・オペレータ認証)装着車

▶ 仕様

項目		単位	記号	8FBP7	8FBP9	8FBP10	8FBP15	
型式	定格荷重	kg		700	900	1,000	1,500	
	基準荷重中心	mm		500(400)*		600(500)*		
	運転方式			立席型				
	標準揚高	mm	A	3,000				
寸法	フォーク形状 長/幅/厚	mm	B	770 / 100 / 35		920 / 100 / 35		
	フォーク調整間隔 最大/最小	mm		750 / 610				
	全長 フォーク先端まで	mm	C	2,305	2,455		2,565	
	車体長さ 運転台垂直前面まで	mm		1,535		1,645		
	全幅	mm	D	1,090				
	フレーム幅	mm		1,090				
	マスト高さ	mm	E	2,090				
	最大揚高時高さ	mm	F	5,115				
	ヘッドガード高さ	mm	G	2,115				
	フロントオーバーハング 駆動輪から前端まで	mm		195				
性能	最小旋回半径	mm	H	1,420		1,520		
	最小直角通路幅 無負荷(パレットなし)	mm	I	1,550	1,570		1,620	
	実用直角通路幅 <small>パレットサイズ 1100x1100 (余裕200mmを含む)</small>	mm		1,850		1,890		
	実用直角積付通路幅 <small>パレットサイズ 1100x1100 (余裕200mmを含む)</small>	mm		2,950		3,050		
	走行速度 負荷/無負荷(揚高0.5m以下)	km/h		8.5 / 9		8 / 9		
	上昇速度 負荷/無負荷	mm/s		240 / 330		220 / 330		
	下降速度 負荷/無負荷	mm/s		260 / 260				
	登坂能力 3分定格 無負荷	%		10				
	質量	車両重量 (標準/バッテリー搭載)	kg		1,890	1,980	2,010	2,320
		軸荷重 負荷(荷重輪/駆動輪)	kg		1,840 / 750	2,150 / 730	2,400 / 610	3,230 / 590
走行装置	無負荷(荷重輪/駆動輪)	kg		780 / 1,110	810 / 1,170	810 / 1,200	910 / 1,410	
	車輪数 荷重輪/駆動輪			2 / 1				
	タイヤの呼び(種類)			荷重輪 φ150x73(ウレタン)	駆動輪 φ150x102(ウレタン)			
	ホイールベース	mm	J	φ330x145(ラバー)		φ330x145(ウレタン)		
設置	トレッド 荷重輪	mm		965				
	最低地上高 軸距中央	mm	K	60				
	主ブレーキ/補助ブレーキ			走行モーター回生				
	駐車ブレーキ			ディスク				

※()内は JIS 数値です。記載の数値は、標準仕様車による当社試験条件のもとでの値です。仕様や使用環境の違いによる影響を受けて異なる場合もあります。

▶ 2面図

PFタイプ

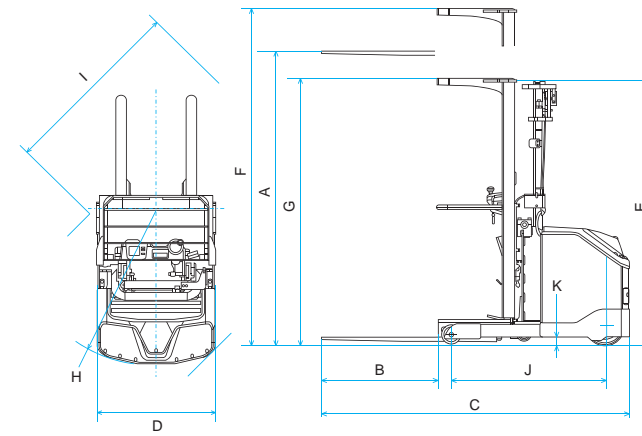

FFタイプ オプション

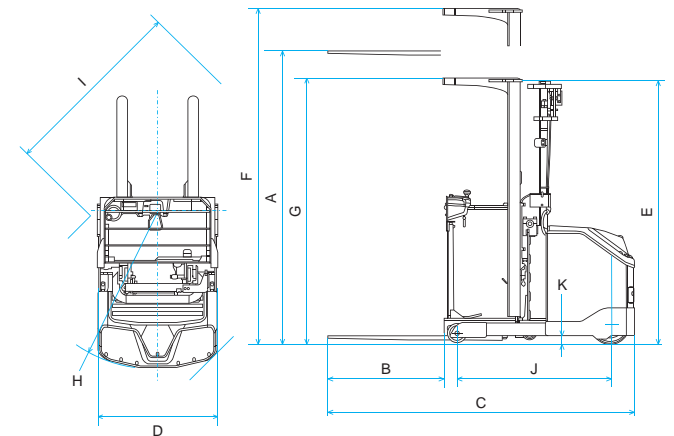

▶ 荷重表

8FBP7

Vマスト (2段マスト)	揚高 mm				
	3,000	3,500	4,000	4,500	5,000
荷重中心	400	700	700	600	500
	500	700	700	600	500
	600	600	600	520	430
	700	520	520	460	380
	800	460	460	400	330
	900	420	420	360	300
mm	1,000	390	390	330	280
	1,100	360	360	300	260
	1,200	330	330	280	240
	1,200	330	330	280	240

FSVマスト (フルフル3段マスト)	揚高 mm		
	4,700	5,000	
荷重中心	400	450	350
	500	450	350
	600	390	310
	700	340	270
	800	310	240
	900	280	220
mm	1,000	250	200
	1,100	230	180
	1,200	220	170

8FBP9

Vマスト (2段マスト)	揚高 mm				
	3,000	3,500	4,000	4,500	5,000
荷重中心	400	900	900	700	600
	500	900	900	700	600
	600	770	770	600	520
	700	680	680	530	450
	800	600	600	470	400
	900	550	550	420	360
mm	1,000	500	500	390	330
	1,100	460	460	350	290
	1,200	420	420	330	280
	1,200	420	420	330	280

FSVマスト (フルフル3段マスト)	揚高 mm		
	4,700	5,000	
荷重中心	400	500	400
	500	500	400
	600	430	350
	700	380	310
	800	340	270
	900	310	250
mm	1,000	280	230
	1,100	260	210
	1,200	240	190

8FBP10

Vマスト (2段マスト)	揚高 mm				
	3,000	3,500	4,000	4,500	5,000
荷重中心	500	1,000	1,000	800	700
	600	1,000	1,000	800	700
	700	880	880	700	610
	800	780	780	630	550
	900	700	700	560	490
	1,000	640	640	510	450
mm	1,100	590	590	470	410
	1,200	540	540	430	380
	1,300	510	510	400	350
	1,300	510	510	400	350

FSVマスト (フルフル3段マスト)	揚高 mm			
	4,700	5,000	5,500	6,000
荷重中心	500	650	600	450
	600	650	600	450
	700	570	530	400
	800	510	470	360
	900	460	430	320
	1,000	420	390	290
mm	1,100	390	360	270
	1,200	360	330	250
	1,300	340	310	230
	1,300	340	310	230

8FBP15

Vマスト (2段マスト)	揚高 mm				
	3,000	3,500	4,000	4,500	5,000
荷重中心	500	1,500	1,500	1,100	1,000
	600	1,500	1,500	1,100	1,000
	700	1,320	1,320	970	880
	800	1,170	1,170	860	780
	900	1,060	1,060	770	700
	1,000	960	960	710	640
mm	1,100	880	880	650	590
	1,200	820	820	600	540
	1,300	760	760	560	510
	1,300	760	760	560	510

FSVマスト (フルフル3段マスト)	揚高 mm			
	4,700	5,000	5,500	6,000
荷重中心	500	800	800	600
	600	800	800	600
	700	710	710	530
	800	630	630	470
	900	570	570	430
	1,000	520	520	390
mm	1,100	480	480	360
	1,200	440	440	330
	1,300	410	410	310
	1,300	410	410	310

▶ バッテリー・モーター・充電器諸元

項目	単位	8FBP7	8FBP9	8FBP10	8FBP15	
蓄電池	形式	クラッド式				
	電圧/5時間率容量	V/Ah	48 / 165	48 / 201	48 / 240	
	重量 ケース付	kg	310	355	395	
走行用モーター	電動機の種類(型式)	交流誘導型				
	出力 60分定格	kW	4.9			
	コントロール方式(制御装置)	MOSインバータ				
荷役用モーター	電動機の種類(型式)	交流誘導型				
	出力 5分定格	kW	8.0			
	コントロール方式(制御装置)	MOSインバータ				
パワーステアリング用モーター	電動機の種類(型式)	直流磁石型				
	出力 60分定格	kW	0.26			
	コントロール方式(制御装置)	トランジスタチョッパ				
充電器	形式 搭載形/別置形	搭載形				
	充電方式	準定電圧方式				
	入力 相数/電圧	相/V	3相 / 200V			
トランス容量 (50Hz/60Hz)	kVA	2.7 / 2.7		3.6 / 3.6		

▶ 直角積み付け通路幅一覧

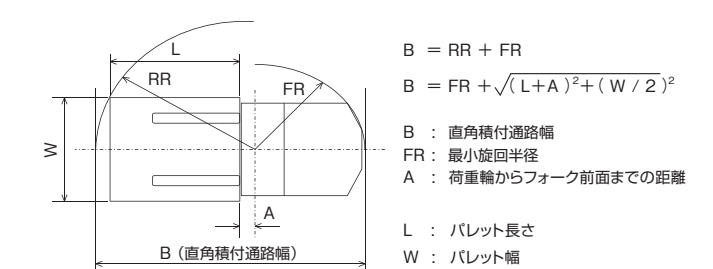

機種	マスト	最小旋回半径 FR	ロード ディスタンス A	直角積み付け通路幅 mm			
				L 800 W 1,100	L 800 W 1,200	L 1,000 W 1,200	L 1,100 W 1,100
8FBP7	V	1,420	115	2,490	2,510	2,690	2,750
	FSV	1,420	150	2,520	2,540	2,720	2,790
8FBP9	V	1,420	115	2,490	2,510	2,690	2,750
	FSV	1,420	150	2,520	2,540	2,720	2,790
8FBP10	V	1,420	115	2,490	2,510	2,690	2,750
	FSV	1,420	150	2,520	2,540	2,720	2,790
8FBP15	V	1,520	115	2,590	2,610	2,790	2,850
	FSV	1,520	150	2,620	2,640	2,820	2,890

注) 実用直角積み付け通路幅は上記の数値に安全距離200mmを加算する